

块: : 主程序
 作者: :
 创建日期: : 2013.06.19 10:46:29
 上次修改日期: : 2016.04.12 10:18:41

地址	符号	变量类型	数据类型	注释
1	.	TEMP	.	.
2	.	TEMP	.	.
3	.	TEMP	.	.
4	.	TEMP	.	.

程序注释I0.0I, 清零。I0.1, 取数。取周期为1S, 取回的数据放在VB700至VB721

程序段 1

测微计置零

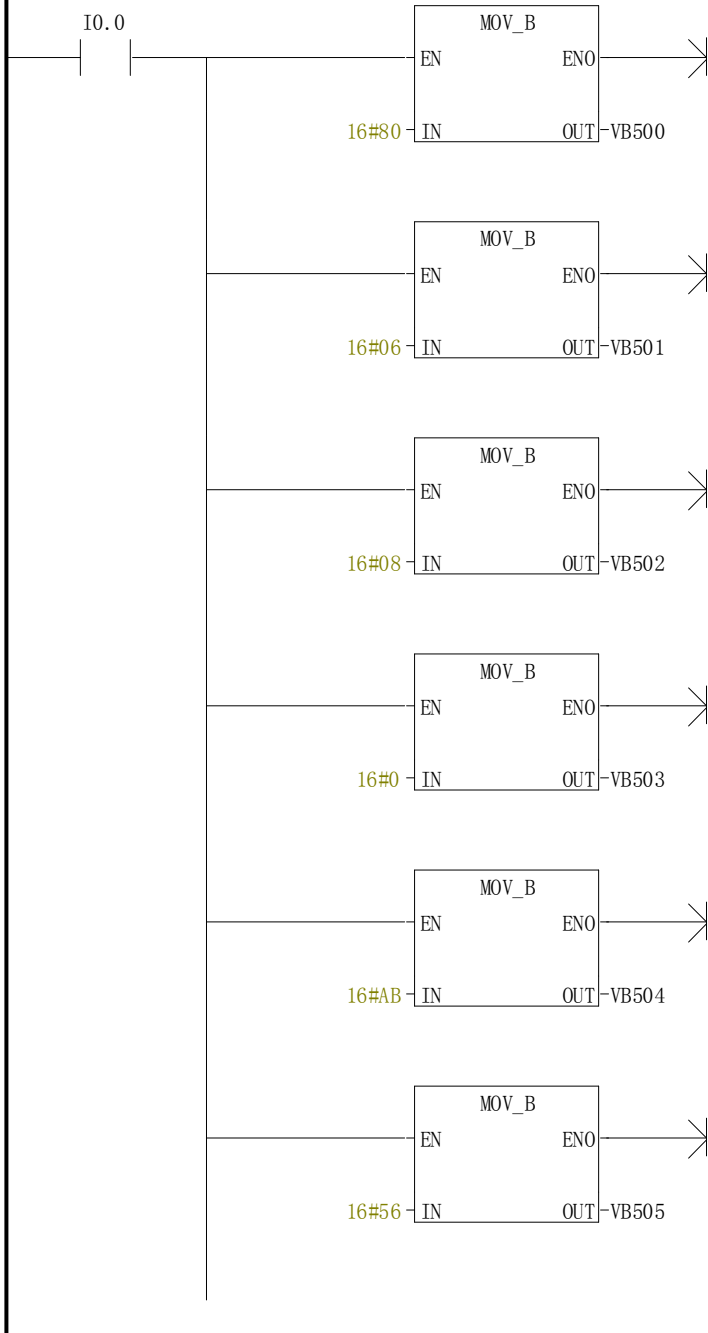

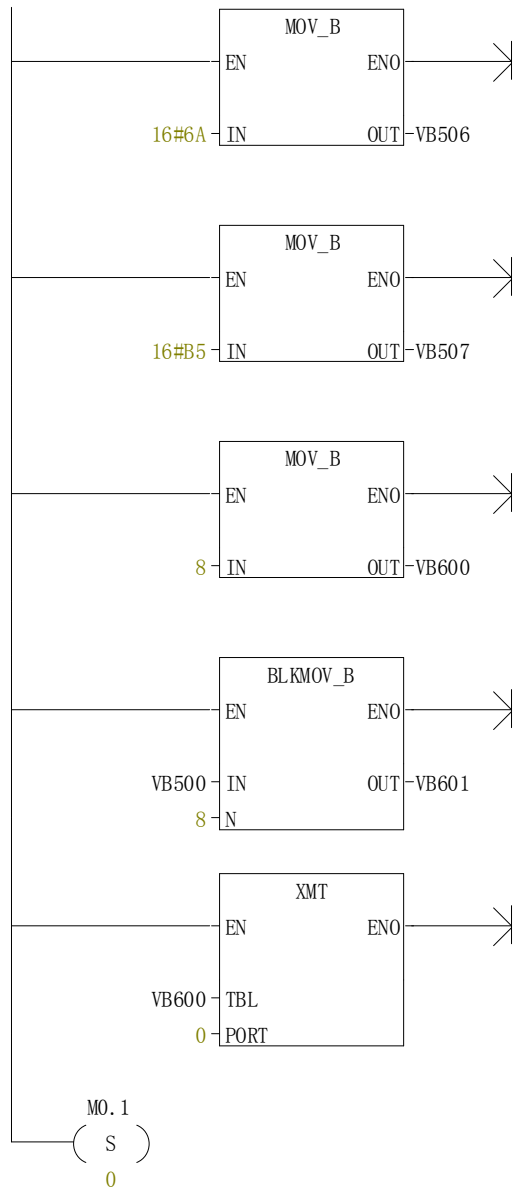

程序段 2

网络标题

定义发送缓冲区vb505为数据长度

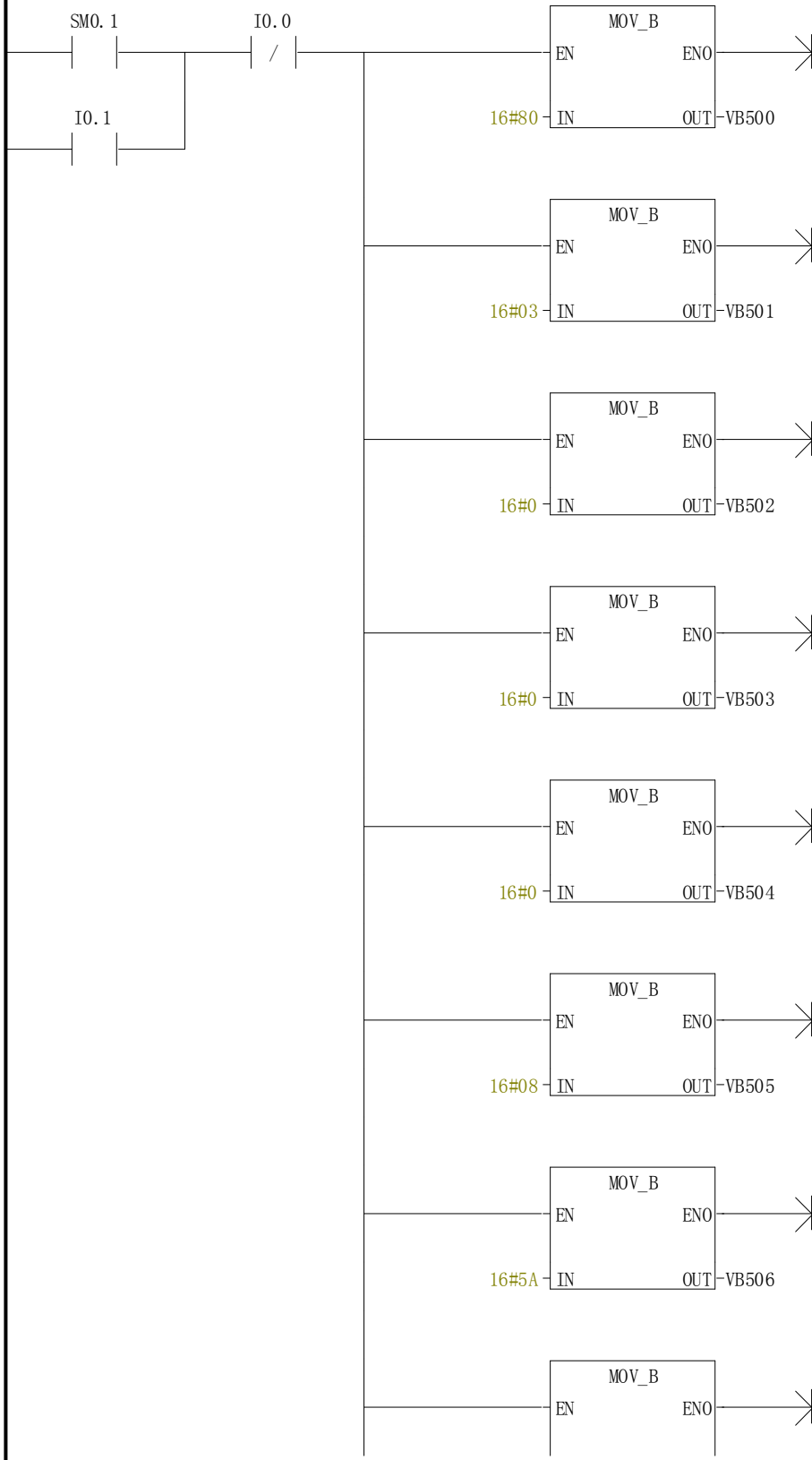

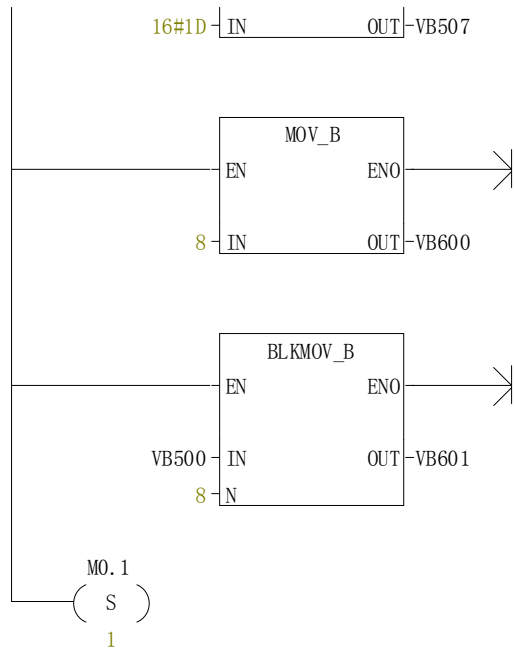

程序段 3

设置通讯口的相关参数
 SMB87设置接收信息控制字节
 SMB88设置接收字符开始
 SMB92设置接收时间超时，表示接收结束
 SMB94设置接收最大字节数
 SMB30, =45, 波特率19200, 偶效检, SMB30, =01, 无效检

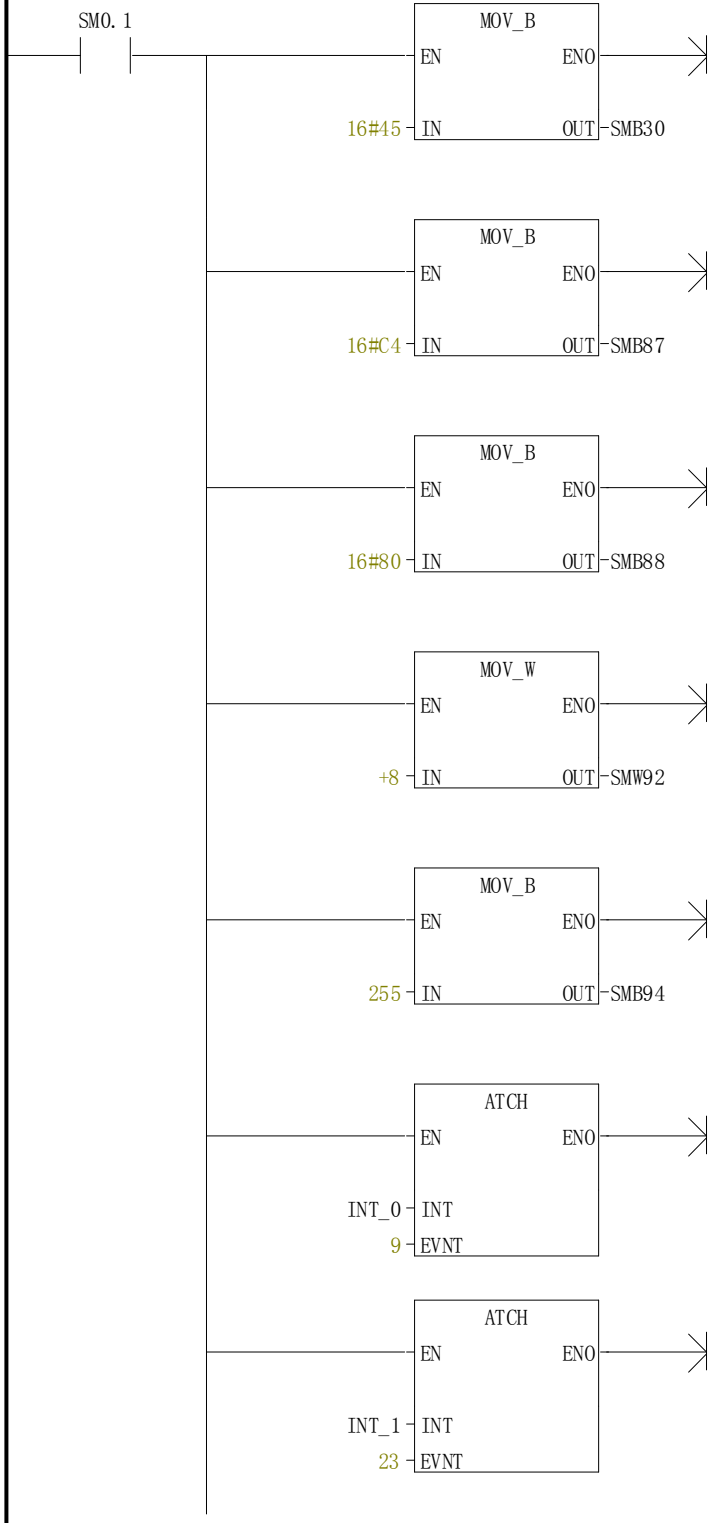

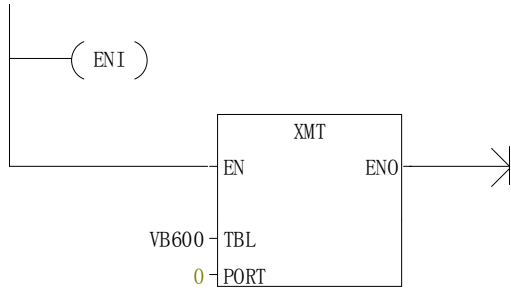

符号	地址	注释
INT_0	INT0	中断程序注释
INT_1	INT1	中断程序注释

程序段 4

1s发送一次数据



块: : SBR_0
作者: :
创建日期: : 2013.06.19 10:46:29
上次修改日期: : 2013.06.19 10:46:29

	地址	符号	变量类型	数据类型	注释
1	.	EN	IN	BOOL	.
2	.	.	IN	.	.
3	.	.	IN_OUT	.	.
4	.	.	OUT	.	.
5	.	.	TEMP	.	.

子程序注释

程序段 1

网络标题

网络注释



块: : INT_0
 作者: :
 创建日期: : 2013.06.19 10:46:29
 上次修改日期: : 2013.06.19 11:12:16

地址	符号	变量类型	数据类型	注释
1	.	TEMP	.	.
2	.	TEMP	.	.
3	.	TEMP	.	.
4	.	TEMP	.	.

中断程序注释

程序段 1

网络标题

在发送完成中断程序调用RCV指令

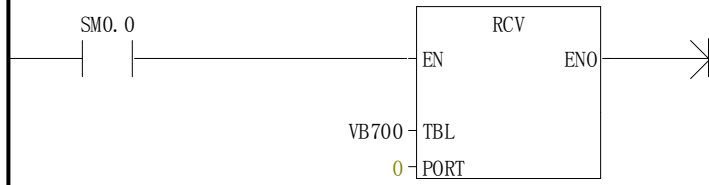

块: : INT_1
作者: :
创建日期: : 2013.06.19 11:08:14
上次修改日期: : 2013.06.21 11:30:31

地址	符号	变量类型	数据类型	注释
1	.	TEMP	.	.
2	.	TEMP	.	.
3	.	TEMP	.	.
4	.	TEMP	.	.

中断程序注释

程序段 1

网络标题

接受完成中断程序，判断接受是否正确，正确继续发送XMT指令，不正确，重新发出请求

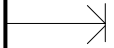

块: : INT_2
作者: :
创建日期: : 2013.06.19 11:20:02
上次修改日期: : 2013.06.21 11:30:03

	地址	符号	变量类型	数据类型	注释
1	.	.	TEMP	.	.
2	.	.	TEMP	.	.
3	.	.	TEMP	.	.
4	.	.	TEMP	.	.

中断程序注释

程序段 1

网络标题

网络注释

